



INLINE® SLATWALL MONITORHALTERUNG LANG, WEISS

Die InLine Slatwall-Serie schafft intelligenten Raum für die Einrichtung von Monitorhaltern und Zubehör wie Ablagen für Dokumente, Stifte und Schreibtischutensilien. Das System bietet zwei Montageoptionen für die unterschiedlichsten Installationsanforderungen als Tisch- oder Wandhalterung.

Die Tischmontage bietet eine Dual-User Option, d.h. es können Monitore und Zubehör für zwei gegenüberliegende Schreibtische auf unterschiedlichen Ebenen konfiguriert werden.

- InLine Slatwall Monitorhalterung lang
- Material Stahl
- Farbe: weiß
- Passend für Bildschirmgröße: 17"-32" und VESA 75/100mm
- Anzahl der Bildschirme: 1
- Gewichtskapazität (pro Bildschirm): 8kg
- Neigungsbereich: +30°~-30°
- Schwenkbereich: +90°~-90°
- Bildschirm-Drehung: +180°~-180°
- zur Montage an InLine Slatwall Panel

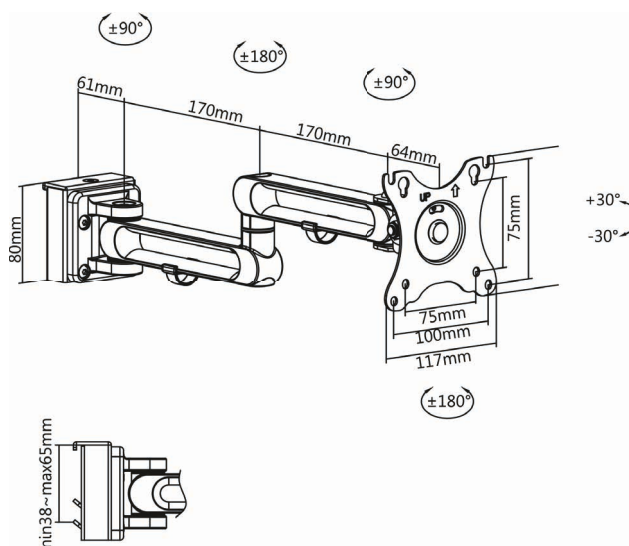

EAN: 4043718293377
ART.-NR.: 23183B